

POZOŘENÍ

Kod montiranja pazite da sve bude uredno sastavljeno. Izričito Vas na to upozoravamo, da ne preuzimamo odgovornost za neispravno i pogrešno montiranje. Molimo Vas da pripazite na priloženu skicu za montažu. Priloženi materijal za učvršćivanje je izričito namjenjen za montiranje na čvrstom zidu ili betonu. Kod drugog zida, kao na primjer kod šupljog kamenog bloka, gipskartona ili gradnje sa laganim materijalom pitajte Vašeg instalatera ili stručnu radnju.

Ne prekoracite ni u jednom slučaju vrijednosti o veličini i težini, koje su zapisane na kartonu.

VÝSTRAŽNÉ POKYNY

Při montáži zajistěte řádnou instalaci. Výslovně upozorňujeme na to, že neodpovídáme za špatnou a chybnou montáž. Prosím, dodržujte i přiložený návod k montáži.

Dodané upevňovací materiály jsou výhradně určeny k montáži na masivní zdvo nebo betonu. U jiných stěn, jako např. dutých tvárníc, sádkokartonu nebo odlehčených konstrukcí, se obraťte na instalatéra nebo specializovaný obchod.

V žádném případě nesmíte překročit na kartonu uvedené rozměrové a hmotnostní hodnoty.

WARNHINWEIS

Sorgen Sie bei der Montage für eine ordnungsgemäße Anbringung. Wir weisen ausdrücklich darauf hin, dass wir für falsche und fehlerhafte Montage keine Verantwortung übernehmen. Beachten Sie bitte auch die beliegende Montageanleitung.

Die mitgelieferten Befestigungsmaterialien sind ausschließlich zur Montage an massivem Mauerwerk oder Beton gedacht. Bei anderen Wänden, wie z. B. Hohlblocksteinen, Gipskarton oder Leichtbauweise, wenden Sie sich an einen Installateur oder den Fachhandel.

Überschreiten Sie keinesfalls die auf dem Karton vermerkten Werte über Größe und Gewicht.

ADVARSEL

Sørg ved monteringen for en korrekt placering. Vi henviser udtrykkeligt på at vi ikke hæfter for forkert eller mangelfuld montering. Overhold vedlagte monteringsvejledning.

Det medfalgende monteringsmateriale er udelukkende beregnet til montering på massivt murværk eller beton. Ved andre væge, som f. eks. letbetonen, gipskarton eller letvægtskonstruktioner kontakt en installatør eller forhandleren.

De på emballagen angivne værdier med henblik på størrelse og vægt må aldrig overskrides.

AVISO DE ADVERTENCIA

Al realizar el montaje precúpese de que se haga en forma reglamentaria. Nosotros advertimos expresamente, que no nos hacemos cargo de ninguna responsabilidad por el montaje falso o incorrecto. Por favor, preste también atención a las instrucciones de montaje adjuntas.

Los materiales de sujeción adjuntos están exclusivamente concebidos para el montaje en mampostería masiva u hormigón. En caso de otro tipo de paredes, como p. ej. ladrillos huecos de bloque, placas de yeso entre cartones o construcción con materiales ligeros, tome contacto con un instalador o con el comercio especializado.

En ningún caso exceda los valores de tamaño y peso indicados en el cartón.

HOIATUS

Hoolitsege õige paigalduse eest. Me juhime tähelepanu ka sellele, et ei vastuta vale ja mittenoetukohase paigalduse eest. Järgige lisatud paigaldusjuhist. Kaasasolevad kinnitismaterjalid on mõeldud eranditult paigaldamiseks massiivsele müüritisele või betonile. Muude seinatüüpide puhul, nagu nt. õõnesplokid, kipskartong ja kergetihus, pöörduge paigaldaja või edasimüüja poole.

Mitte mingil juhul ärge ületage pakendile märgitud suuruse ja kaalu väärtusi.

AVERTISSEMENT

Assurez-vous que vous effectuez correctement la fixation lors du montage. Nous vous signalons expressément que nous rejetons toute responsabilité pour tout montage incorrect ou erroné. Conformez-vous également aux instructions de dressage ci-jointes.

Les matériels de fixation joints sont destinés exclusivement à un montage à des maçonneries massives ou à un ouvrage en béton massif. Veuillez recourir à l'assistance d'un installateur ou du commerce spécialisé pour tous les autres types de murs, tels que les murs en blocs creux, les murs en placoplâtre ou en matériaux de construction légers.

Ne dépassez en aucun les valeurs dedimensions et de poids indiquées sur le carton

VAROITUS

Pidä asennuksessa huoli asianmukaisesta jätjestyksestä. Painotamme nimenomaan, ettemme ota vastuuta vääristä ja virheellisestä asennuksesta. Noudata myös ohesta kokoomsiohjetta.

Mukana tulleet kiinnitysmateriaalit on tarkoitettu pelkästään massiiviseen muuriin tai betoniin tehtäviin asennuksiin. Muiden seinien kohdalla, kuten esim. tiilet, kipsikartonki tai jotkin keveät rakennetavat, käänny asentajan tai alan erikoisliikkeen puoleen. Älä missään tapauksessa ylitä laatikkoon merkittyjä kokoa ja painoa koskevia arvoja.

WARNING

Ensure correct mounting during installation. We explicitly wish to point out that we will not take any responsibility for incorrect and faulty installation. Please take note of the enclosed assembly instruction. The enclosed mounting materials are solely intended for installation on solid masonry or concrete. For other walls such as e.g. hollow block bricks, plasterboard or lightweight constructions please contact a plumber or specialised dealer. Never exceed the given dimensions and weight stated on the box.

Προειδοποιητική υπόδειξη

Φροντίστε για σωστή τοποθέτηση. Κάνουμε ρητή ημεία, ότι δεν αναλαμβάνουμε καμία ευθύνη σε περίπτωση ασφαλένης τοποθέτησης. Παρακαλούμε να προσέξετε την συνημμένη Οδηγία συναρμολόγησης. Τα συμπαράδιδόμενα υλικά στερέωσης προορίζονται αποκλειστικά και μόνο για τοποθέτηση σε τοίχο από τούβλα, πέτρες ή μπλετόν. Για τοποθέτηση σε άλλου είδους τοίχων, π.χ. από τοιμεντόλιθους, από γυψοσανίδες ή στεγνής κατασκευής παρακαλούμε να αποτανθείτε προς υδραυλικό ή προς ένα εξειδικευμένο κατάστημα.

Δεν επιτρέπεται η υπέρβαση των τιμών διαστάσεων και βάρους που αναφέρονταιστη συσκευασία.

AVVERTENZA

Nel montaggio fare attenzione ad una corretta attuazione. Noi declina espressamente ogni responsabilità in caso di montaggio sbagliato o difettoso. Si prega di voler osservare le istruzioni di montaggio qui unite. Il materiale di fissaggio in dotazione è stato previsto esclusivamente per il montaggio su muri massicci o cemento. Per pareti diverse, come p.es. in mattoni forati, cartongesso o strutture leggere, si prega di rivolgersi ad un installatore o ad una rivendita specializzata. In ogni caso non superare i valori di grandezza e peso riportati sull'imballaggio.

ISPEJAMOJI NUORODA

Montuodami tinkamai sudėkite visas dalis. Pabrėžiame, kad neprisimame atsakomybės, jei įranga buvo netinkamai arba blogai primontuota. Prašome laikytis montavimo nurodymų, pateiktų pridėtoje instrukcijoje. Kartų tiekiamos tvirtinimo medžiagos skirtos įranga tik prie masivių mūro sienų ar betono tvirtinti. Jei norite tvirtinti prie kitokių sienų, pvz., tuštytėmiųjų blokelių, gipso kartono arba lengvųjų konstrukcijų, prašome kreiptis į instaliuotoją arba specializuotos prekybos atstovus. Jokių būdu neviršykite ant kartoninės dėžės nurodytų dydžių ir svorio vertių.

BRĪDINĀJUMA NORĀDĪJUMS

Montāžas laikā sekojiet, lai piestiprināšana notiktu atbilstoši noteikumiem. Mēs kategoriski norādām, ka mēs neuzņemamies atbildību par nepareizi vai kļūdaini veiktu montāžu. Ievērojiet arī pievienoto montāžas instrukciju. Komplektā piegādātie stiprinājuma materiāli ir paredzēti vienīgi montāžai pie masīva mūra vai betona. Piestiprināšanai pie citām sienām, kā, piem., dobtajiem blokiem, ģipskartona vai vieglām konstrukcijām, lūdzam vērsties pie montiera vai specializētā tirdzniecības vietā. Nekādā gadījumā nepārsniedziet uz kartona kārbas norādītās izmēru un svara vērtības.

ADVARSEL

Sørg for en forskriftsmæssig montering. Vi gjer oppmerksom på at vi ikke overtar noe ansvar for feil eller mangelfull montering. Se også vedlagte monteringsanvisning. De medfalgende festematerialeene er bare ment for montering på massivt murverk eller betong. På andre vegger, som f.eks. på hulstein, gipskarton eller andre lette materialer, bør du henvende deg til en installatør eller til andre fagfolk.

Du må aldri overskride verdiene angående størrelse og vekt som er angitt på kartongen.

WAARSCHUWING

Zorg er bij het monteren voor, dat het product volgens

regels wordt aangebracht. Wij maak u er uitdrukkelijk op attent dat wij geen aansprakelijkheid aanvaarden voor een verkeerde en gebrekkige montage. Neem ook de bijgevoegde opbouwstructie in acht.

De meegeleverde bevestigingsmaterialen zijn uitsluitend bedoeld voor montage aan massief metselwerk of beton. Bij andere muren zoals bijv. van holle bouwstenen, gipsplaat of lichte wandconstructies dient u zich te wenden tot een installateur of specialiaalzaak.

Overschrijd in geen geval de op de doos vermelde gegevens wat betreft grootte en gewicht.

ADVERTÊNCIA

Aquando da montagem, certifique-se de que o equipamento é instalado correctamente. Não nos responsabilizamos na eventualidade de uma montagem incorrecta ou deficiente. Respeitar as Instruções de Montagem fornecidas conjuntamente. Os materiais de fixação fornecidos conjuntamente foram concebidos exclusivamente para montagem em alvenaria maciça ou betão. Para montagem do equipamento noutro tipo de paredes, por exemplo, de tijolo furado, gesso ou outra construção ligeira, deverá entrar-se em contacto com um técnico de instalação ou consultar-se uma loja da especialidade. Nunca ultrapassar os valores limite que estão inscritos na caixa de cartão referentes ao tamanho e ao peso.

WSKAZOWKA

Przy montażu prosimy zwrócic uwagę ne przepisowa instalacje. Wskazujemy, że za bledny montaż nie odpowiadamy. Proszce zwrócic uwagę na istrukcję. Dolanczony materiał do instalacji jest przeznaczony tylko do montażu w scianach murowanych albo betonu. Przy scianach z pustaków, gipsu albo innych lekkich konstrukcji, prosimy o zwrot do instalatora albo handlu branzowego. Informacje dotyczace wagi i wielkosci podane na kartonie, nie moga zostac przekroczone.

ПРЕДУПРЕЖДАЮЩЕЕ УКАЗАНИЕ

При монтаже необходимо позаботиться о надлежащем размещении. Мы указываем на то, что мы не носем ответственности за неправильный или выполненный с погрешностями монтаж. Пожалуйста, следуйте также прилагающейся инструкции по установке.

Поставленные в комплекте крепежные материалы предусмотрены исключительно для монтажа на массивной каменной или бетонной стене. Для других стен, например, из пустотелых блоков, гипсокартона или легкой конструкции, обратитесь к монтажнику или в точки специализированной торговли.

Ни в коем случае не превышайте значения для размера и веса, указанные на картонной коробке.

VARNINGSINFORMATION

e vid monteringen till att fastsättningen sker på föreskrivet sätt. Vi vill uttryckligen framhålla att vi inte ansvarar för felaktig eller bristfällig montering. Var god beakta även medföljande monteringsanvisning. Det medföljande fästmaterialet är endast avsett för montering på massiv murvägg eller betong. Kontakta en installatör eller fackhandeln när det gäller montering på andra väggar, t ex sadana med hålblock, gipskartong eller väggar uppförda i lättbyggnadsteknik. Överskrid aldrig de värden för storlek och vikt som anges på kartongen.

VÝSTRAŽNÉ UPOZORNENIE

Při montáži dbajte na riadne upevnenie. Dôrazne upozorňujeme na to, že za nesprávnu a chybnú montáž nepreberáme žiadnu záruku. Dodržiavajte, prosím, aj pokyny uvedené v priloženom návode na montáž. Dodaný upevňovací materiál je určený výlučne pre montáž na masívne múrivo alebo betón. V prípade iných typov stien, ako sú nap. dutinové tvárnice, sadrokartón alebo ľahká konštrukcia, sa obráťte na inštalatéra alebo špecializovaného predajcu.

V žiadnom prípade neprekračujte hodnoty pre veľkosť a hmotnosť uvedené na kartóne.

UYARILAR

Montaj sırasında malzemelerin gereğini uygun bir şekilde takılmasına dikkat edin. Biz, yanlış be hatalı montaj için herhangi bir sorumluluk üstlenemediğimiz konusunda açık ve net bir şekilde uyarık ister. Lütfen ilşikteki kurulum talimatnamesine de riayet edin. Birlikte teslim edilen tespit malzemesi sadece ve sadece içi dolu duvarlara veya betona montaj için uygündürmüştür. Örneğin içi boş taş duvarlar, alçı ve kartonpiyer veya hafif yapıda duvarlar gibi diğer türden duvarlarda lütfen bir tesisatçuya veya uzman kişilere danışın. Hiçbir suretle karton üzerinde belirtilmiş olan ebat ve ağırlık değerlerini aşmayın.

Elektrischer TV Lift mit Drehfunktion

Electric TV Lift with Swivel Function

HP 67-2 L

Abgestrahlte maximale Sendeleistung:

Maximum RF power transmitted:

18,2 dBm

Frequenzband:

Frequency band:

2402 MHz - 2480 MHz



Montageanleitung

Assembly instructions

SICHERHEITSHINWEISE für den elektrischen Betrieb

• Das Gerät darf nur mit dem mitgelieferten Netzteil betrieben werden. Änderungen am mitgelieferten Netzteil sind nicht zulässig.

• Betreiben Sie das System niemals mit einem beschädigten Netzkabel oder Stecker. Sollten Teile beschädigt sein, wenden Sie sich bitte an Ihren Kundendienst oder den Händler, bei dem Sie das Gerät gekauft haben, um Ersatz zu erhalten.

• Betreiben Sie das System niemals in feuchter Umgebung oder wenn elektrische Komponenten mit Flüssigkeiten in Berührung kommen.

• Reingien Sie das Produkt nicht, solange es an die Stromversorgung angeschlossen ist.

• Zerlegen oder ersetzen Sie keine Komponenten, solange das Gerät an die Stromversorgung angeschlossen ist.

• Ziehen Sie den Netzstecker, wenn das Gerät nicht in Gebrauch ist, und bewahren Sie den Netzstecker außerhalb der Reichweite von Kindern auf.

ELECTRICAL SAFETY INSTRUCTIONS

• The appliance is only to be used with the power supply unit provided with the appliance. Alterations of the given power unit aren` t allowed.

• Never operate the system with a damaged power supply cord or plug. If any parts is damaged, please contact your service agent of purchase for a replacement.

• Never operate the system if it`s in moist environment or it`s electrical components has contact with liquids.

• Don` t clean the product while the power is still connected.

• Don` t disassemble or replace components while the power is still connected.

• Unplug the appliance when the system isn` t in use, and place the power plug out of children reach.

my wall[®]
MOUNT ACCESSORIES

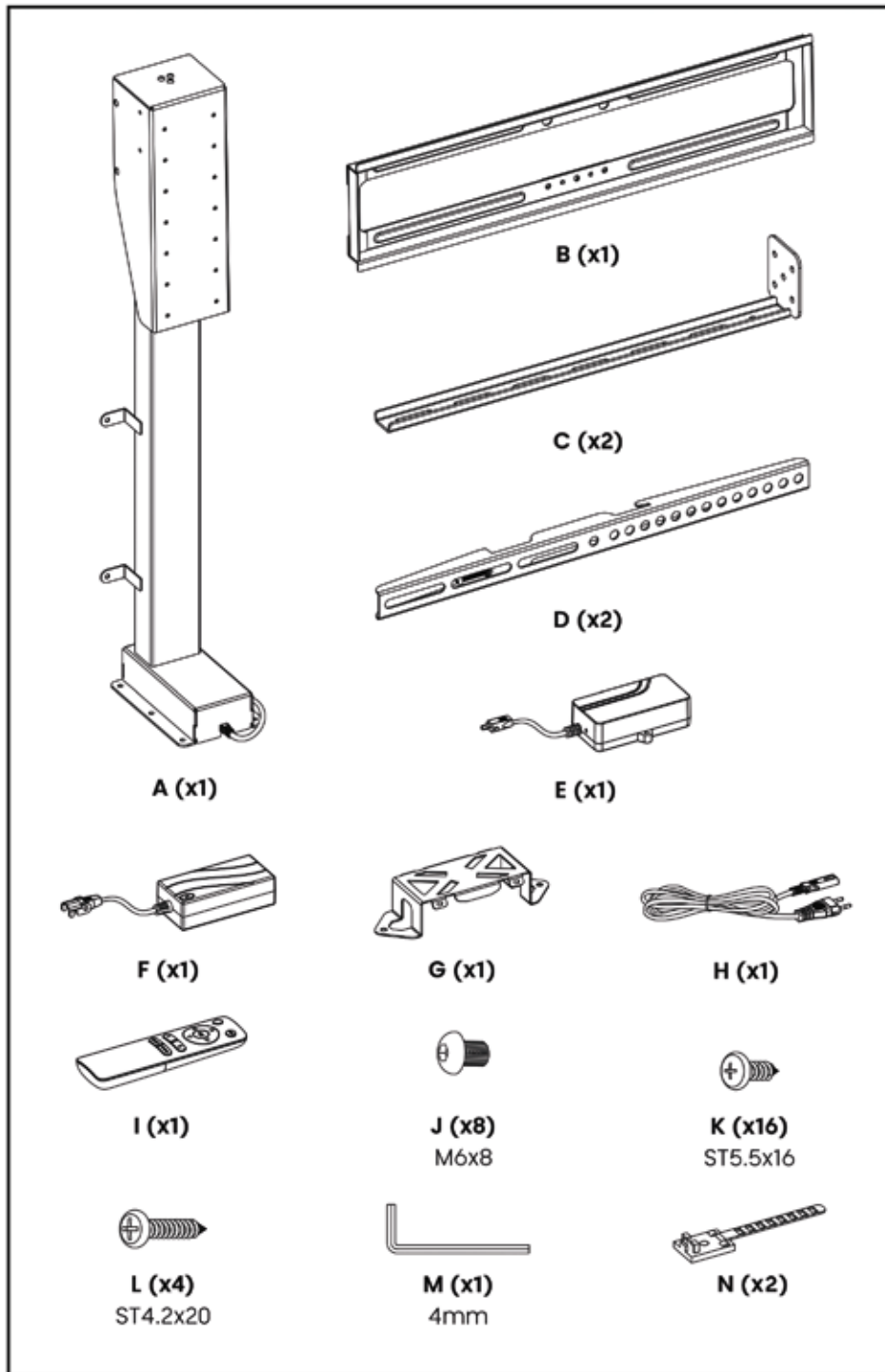

 M-A (x4) M6x14	 M-B (x4) M8x16	 M-C (x4) M6x30	 M-D (x4) M8x35
 M-E (x4) D8	 M-F (x4) Ø15xØ8x5	 M-G (x4) Ø15xØ8x15	

Für die Montage dieses Produkts sind mehrere Personen erforderlich.
This product requires multiple-person installation.

VOR DER INSTALLATION
BEFORE INSTALLATION

1. Bitte stellen Sie sicher, dass die technischen Daten des Geräts, das Sie montieren möchten, vollständig den Anforderungen dieses Produkts entsprechen.
2. Stellen Sie sicher, dass rund um den Montageort ausreichend Platz vorhanden ist, um den normalen Bewegungsradius des Produkts zu gewährleisten.

1. Please ensure that the parameters of the device you intend to mount fully comply with the requirements of this product.
2. Ensure that there is sufficient space around the installation location to accommodate the product's normal range of motion.

Hinweis: Wenn Sie das Produkt in einem Schrank aufstellen möchten, achten Sie bitte darauf, dass die Größe des Schanks zur Größe des Fernsehers passt.

Note: If you need to install the product in a cabinet, please ensure that the cabinet size matches the size of the TV.

- 1** **Hinweis:** Um Kollisionen und Kabelrisse zu vermeiden, halten Sie den Schaltkasten und alle Kabel vom TV-Lift fern.
Note: In order to avoid collision and wire pulls keep the control box and all cables away from the TV lift.

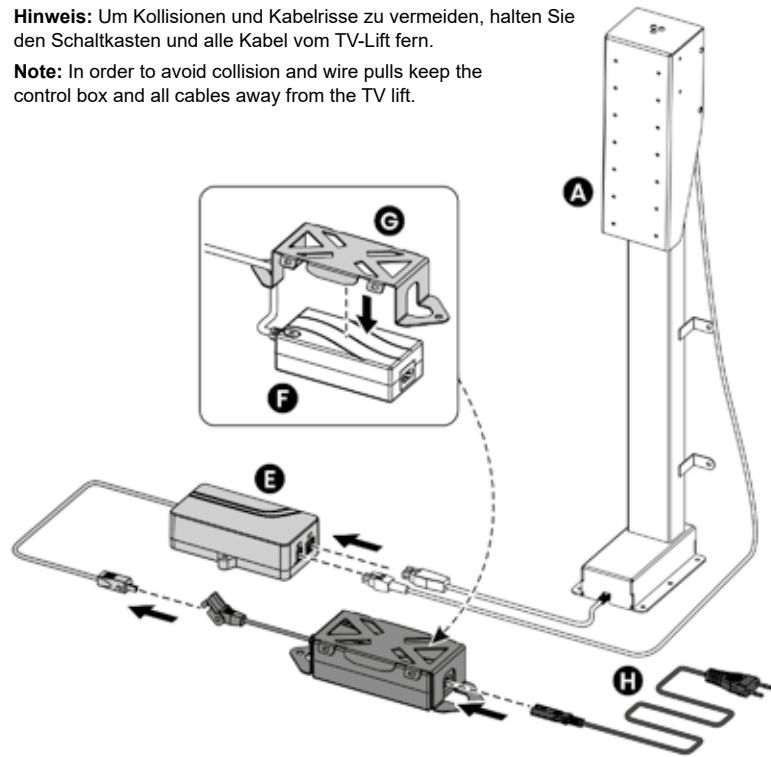

2

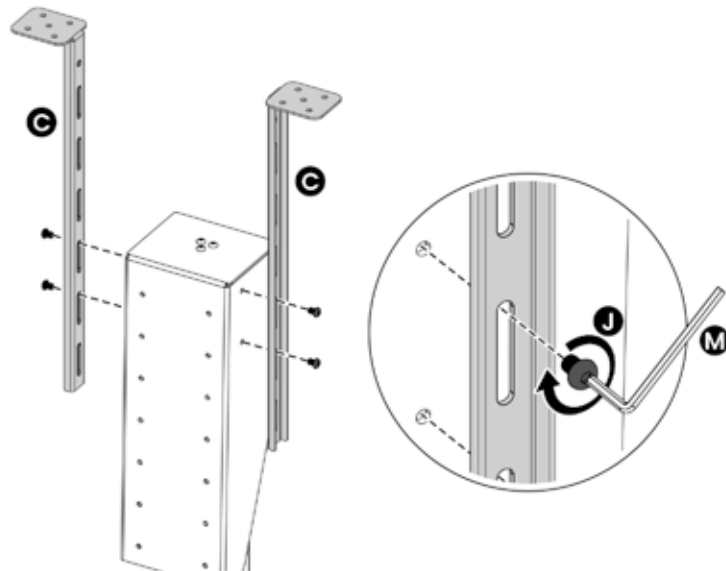

3

✓ **INSTALLATION
AUF DEM BODEN
ON-FLOOR
INSTALLATION**



✗ **DECKENMONTAGE
CEILING
INSTALLATION**

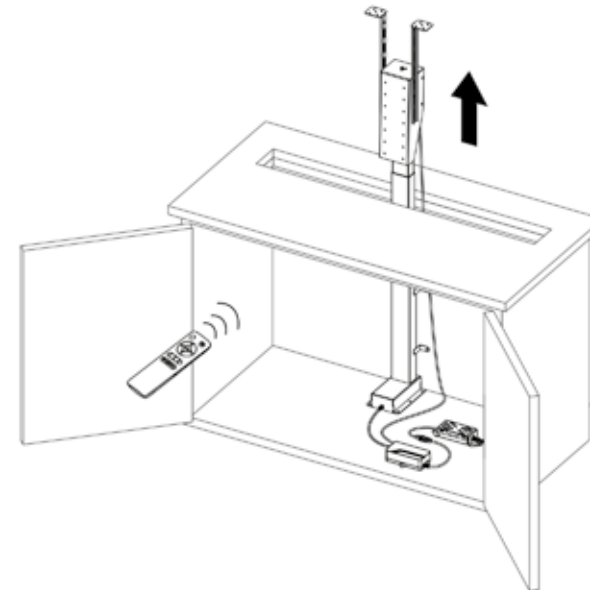
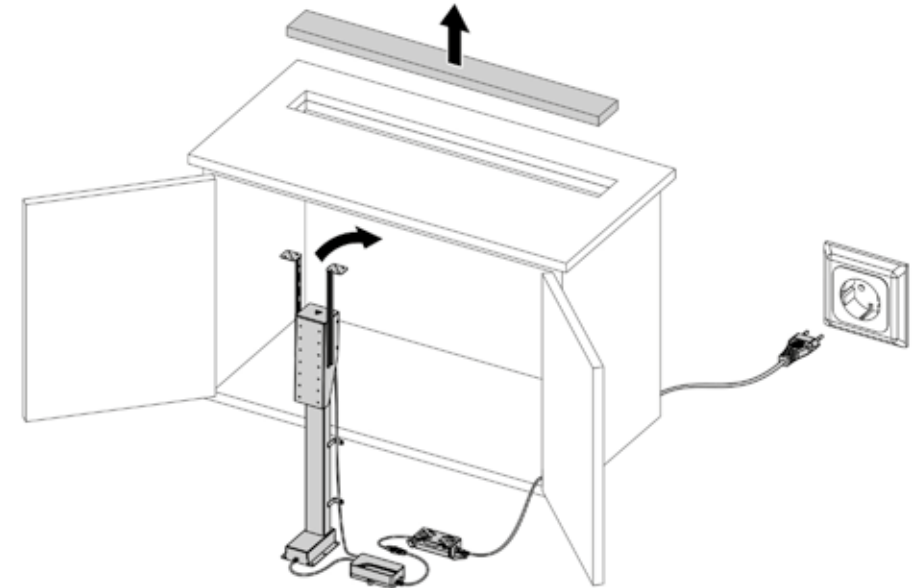

Hinweis: Koppeln Sie die Fernbedienung vor dem ersten Gebrauch mit der Steuerbox.

Note: Match the remote control with the control box for the first use.

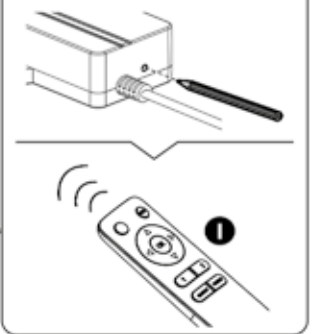

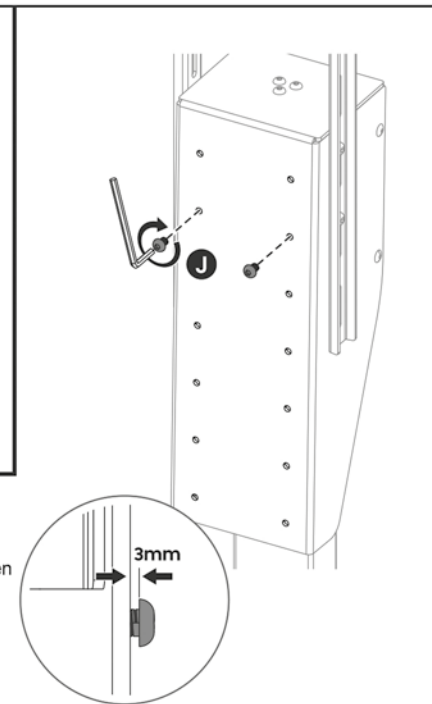
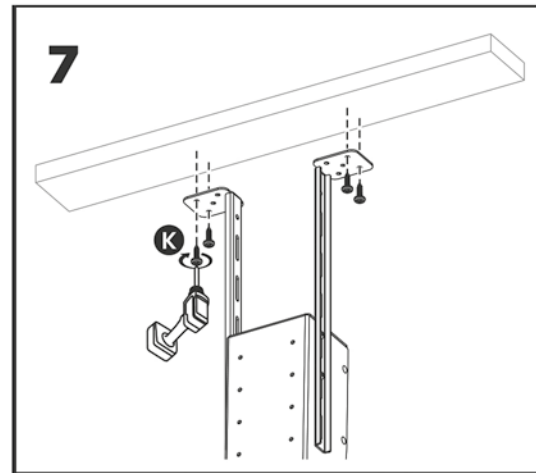
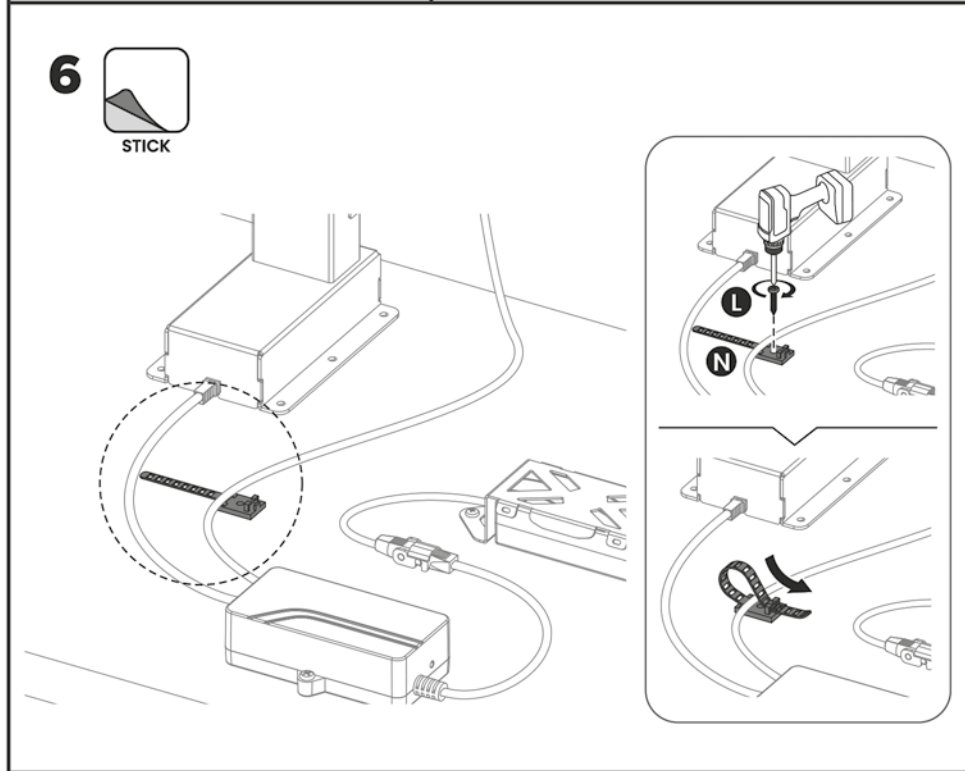
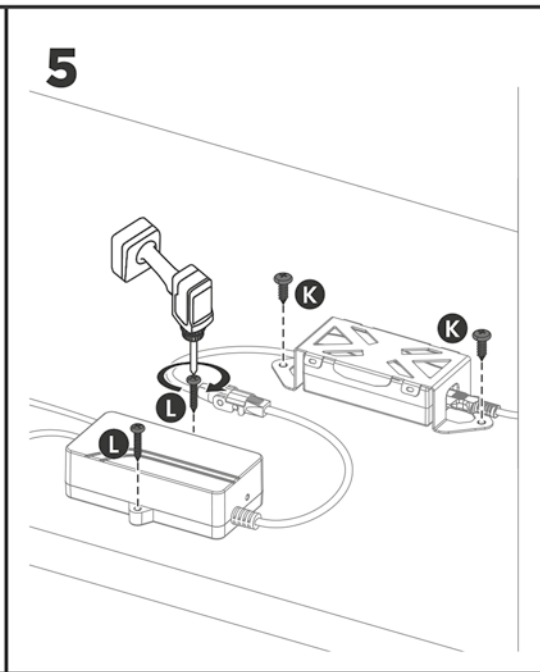
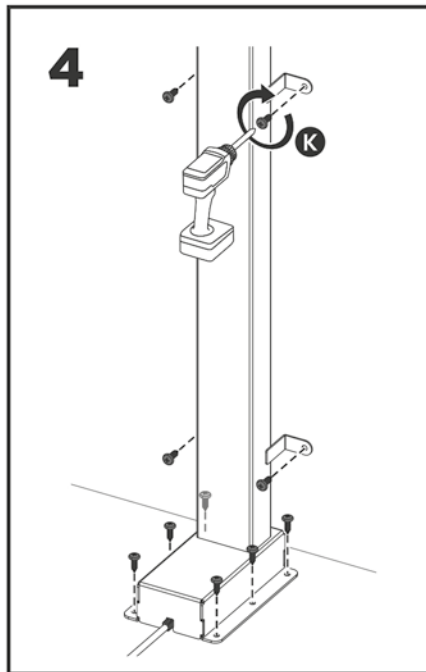

8 Schrauben Sie **J** entsprechend der gewünschten Plattenhöhe fest. Ziehen Sie die Schrauben nicht vollständig fest, sondern lassen Sie für die folgenden Schritte einen Abstand von 3 mm.

Screw **J** according to your desired panel height level. Do not fully tighten them, leaving a 3mm distance for the following steps.

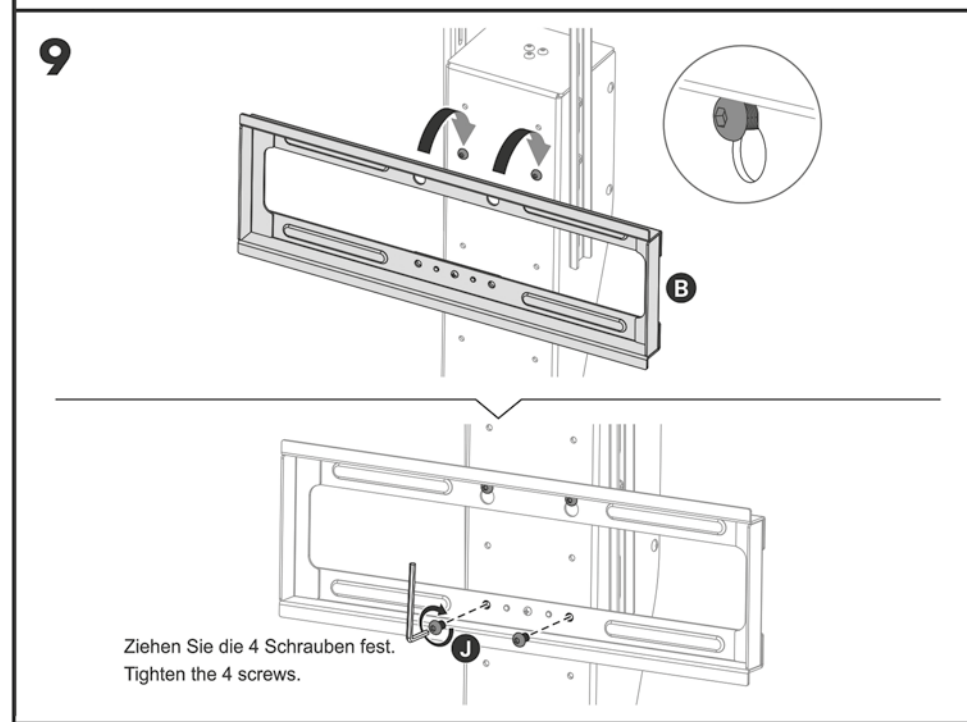

9

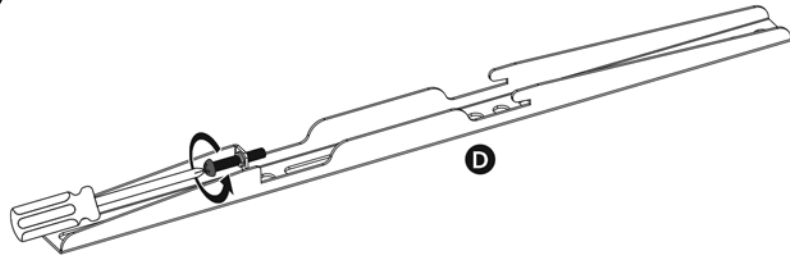

10



Um eine sichere Montage zu gewährleisten, achten Sie bitte besonders auf die Auswahl der Schrauben und die Montageart: Verwenden Sie stets Schrauben mit der richtigen Länge und den richtigen Spezifikationen, wie in der Bedienungsanleitung Ihres Fernsehers angegeben oder vom Hersteller empfohlen.

To ensure a safe installation, please pay close attention to screw selection and installation method: Always use screws of the correct length and specification as specified in your TV's manual or advised by the manufacturer.

Hinweis: Achten Sie darauf, dass beide Haltearme horizontal ausgerichtet und auf der Rückseite des Fernsehers zentriert sind.

Note: Ensure that both mounting arms are horizontally aligned and centered on the back of the TV.

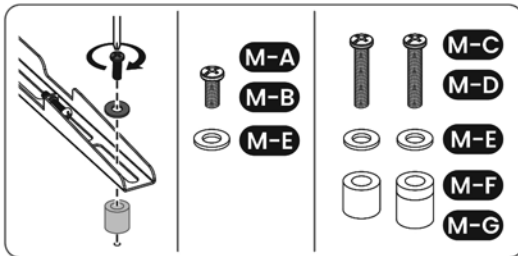
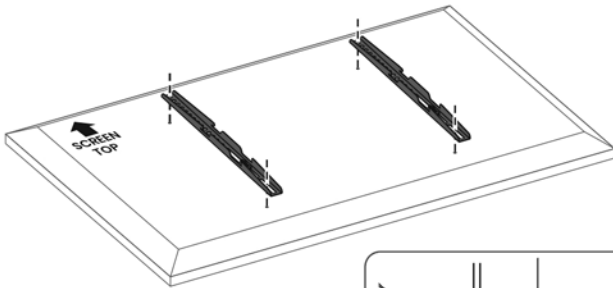
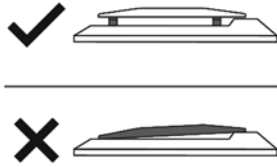
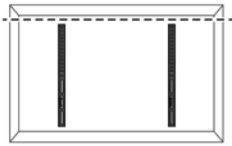

11

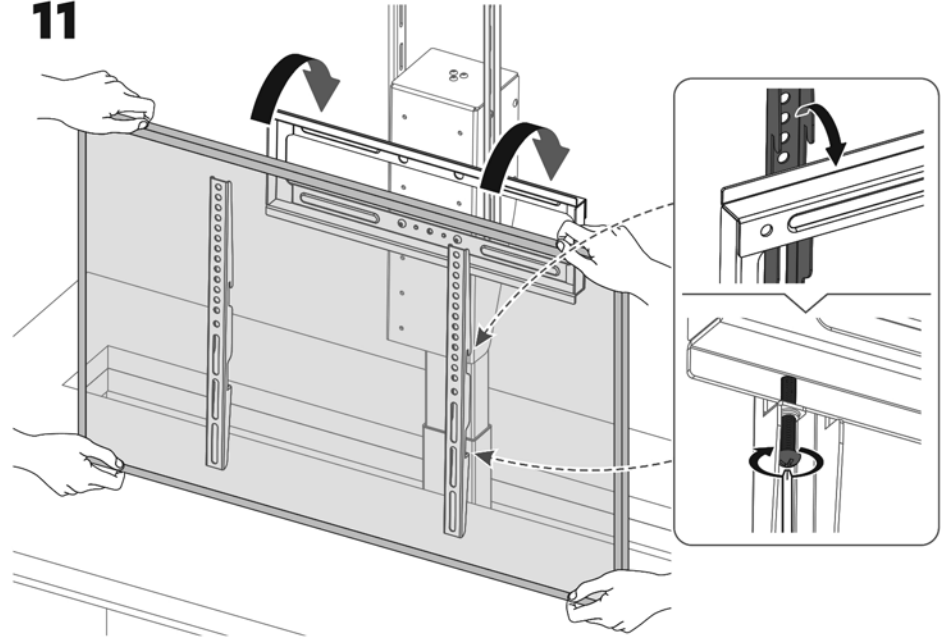

12

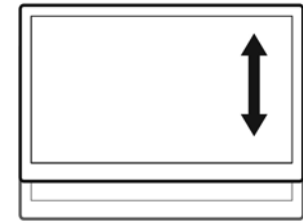
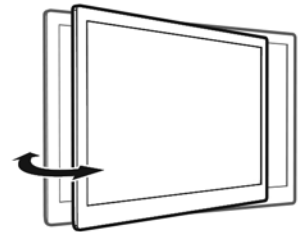
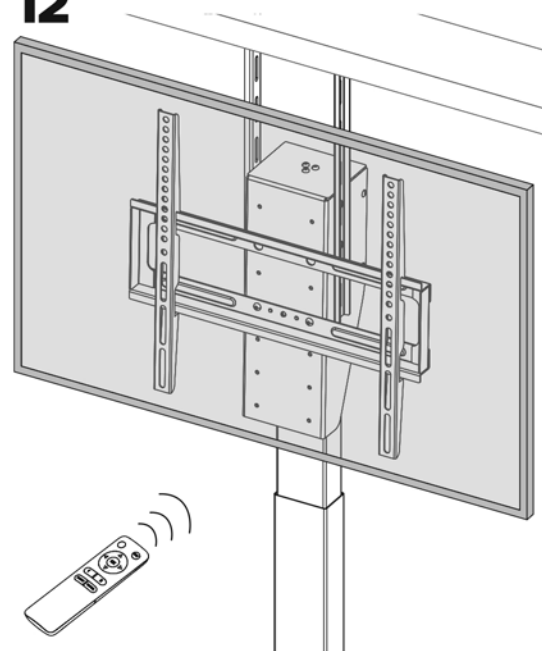

ANLEITUNG ZUR PROBLEMLÖSUNG

Dieser Leitfaden zur Fehlerbehebung hilft Ihnen bei der Identifizierung und Lösung häufiger Probleme sowie bei der Beantwortung von Fragen über das Produkt. Wenden Sie sich an Ihre Verkaufsstelle, falls die Antwort auf Ihre Frage oder Ihr Problem hier nicht zu finden ist.

1. Mögliche Gründe, warum die Motorhalterung nicht auf die Fernbedienung reagiert.

A. TV-Halterung

- Das System ist möglicherweise fehlerhaft. Überprüfen Sie, ob das Gerät nach dem Drücken der Taste dreimal piept. Wenn ja, setzen Sie das System zurück. (resetten)
- Das System ist möglicherweise überhitzt. Überprüfen Sie, ob das Gerät nach dem Drücken der Taste viermal piept. Wenn ja, lassen Sie das Gerät bis auf Raumtemperatur abkühlen. (etwa 30 Minuten)
- Das AC/DC-Ende des Netzkabels ist möglicherweise von der Steckdose getrennt. Überprüfen Sie die Verbindung, um sicherzustellen, dass das Gerät mit Strom versorgt wird.
- Fehlbedienung. Überprüfen Sie, ob das Gerät nach dem Drücken der Taste einmal piept. Befolgen Sie in diesem Fall die Anweisungen im Handbuch, um die Halterung ordnungsgemäß zu betreiben.

B. Fernbedienung

- Die Reichweite der Fernbedienung ist möglicherweise zu groß und befindet sich nicht in Reichweite der Halterung. Die akzeptable Reichweite sollte weniger als 10 m betragen.
- Die Batterien in der Fernbedienung sind möglicherweise schwach oder leer. Ersetzen Sie die Batterien
- Die Fernbedienung ist möglicherweise defekt. Überprüfen Sie, ob die Anzeige-LED auf der Fernbedienung leuchtet, wenn eine Taste gedrückt wird. Wenn nicht, wenden Sie sich an Ihre Verkaufsstelle, um Ersatz zu erhalten.

2. Die TV-Halterung bleibt während des Betriebs stehen und gibt einen langen Piepton aus.

- Überprüfen Sie, ob ein Fremdkörper die Bewegung der Halterung behindert. Wenn ja, entfernen Sie das Objekt.
- Das Gewicht des Fernsehgeräts überschreitet die maximale Gewichtsbeschränkung des Montagesystems.
- Das Motorkabel ist möglicherweise gebrochen. Setzen Sie das System zurück. Wenn das Problem weiterhin besteht, wenden Sie sich an Ihre Verkaufsstelle um Ersatz zu erhalten.

3. Die TV-Halterung macht ein ungewöhnliches Geräusch.

- Überprüfen Sie alle Stromanschlüsse und setzen Sie das System zurück. Wenn das Gerät weiterhin ungewöhnliche Geräusche macht, wenden Sie sich an Ihre Verkaufsstelle, um Ersatz zu erhalten.

Das Produkt wurde so konzipiert, dass es die Verordnung der Kommission hinsichtlich der Ökodesign-Anforderungen für den Stromverbrauch im Standby-Modus von elektrischen und elektronischen Haushaltsgeräten erfüllt.

Modus: Standby-Modus **Leistungsaufnahme (Watt):** $\leq 0,5$ W

Die Zeit, nach der das Gerät automatisch in den Standby-Modus wechselt, beträgt 18 Minuten.

Modus: Vernetzter Standby-Modus **Leistungsaufnahme (Watt):** ≤ 2 W

Die Zeitspanne, nach der das Gerät automatisch in den Netzwerk-Standby-Modus wechselt, beträgt 18 Minuten.

TROUBLESHOOTING GUIDE

This Troubleshooting Guide will assist you in identifying and solving common problems and answering questions you may have about the product. Contact your place of purchase should the answer to your question or problem not be found in this Troubleshooting Guide and/or for any after service parts and sales support.

1. Possible reasons motorized mount does not respond to remote control.

A. TV Mount

- The system may be error. Check if the unit beeps three times after pressing the button. If so, please reset the system.
- The system may be overheating. Check if the unit beeps four times after pressing the button. If so, allow the unit to cool down and return to room temperature. (about 30 minutes)
- The AC/DC end of the power cord may be unplugged/disconnect from the outlet/mount. Check the connection to ensure the unit has power.
- Incorrect operation. Check if the unit beeps once after pressing the button. If so, please follow the instructions found in the manual to properly operate the mount.

B. Remote Control

- The remote control operating distance may be too far and not in range of the mount. Acceptable range should be less than 30 feet (10m).
- The batteries in the remote control may be low or dead. Replace the batteries.
- The remote control may be broken. Check to see if the indicator LED found on the remote lights when a button is pressed. If not, contact your place of purchase for a replacement.

2. The TV mount stops moving during operation and emits a long beep.

- Check to see if a foreign object is impeding the mount from moving. If so, remove the object and discard.
- The weight of TV may exceed the maximum weight limitation of the mounting system.
- The motor wire may be broken. Reset the system. If the problem still exists, contact your place of purchase for replacement.

3. The TV mount is making an abnormal noise or sound.

- Check all power connections and reset the system. If the unit continues to make an abnormal noise, please contact your place of purchase for a replacement.

The product has been designed to meet Commission Regulation with regard to ecodesign requirements for electric power consumption of Standby mode condition of electrical and electronic household equipment.

Mode: Standby mode **Power consumption (Watts):** $\leq 0,5$ W

The period after which the equipment automatically enters standby mode is 18 minutes.

Mode: Networked standby mode **Power consumption (Watts):** ≤ 2 W

The period after which the equipment automatically enters networked standby mode is 18 minutes.